



Rapport de durabilité 2021

Faire en sorte que nos promesses
soient plus que des mots.

dataflex

feeling at work



« Aucun déchet n'est jetable.
Lorsque nous jetons nos déchets,
ils doivent aller quelque part. »

- Annie Leonard

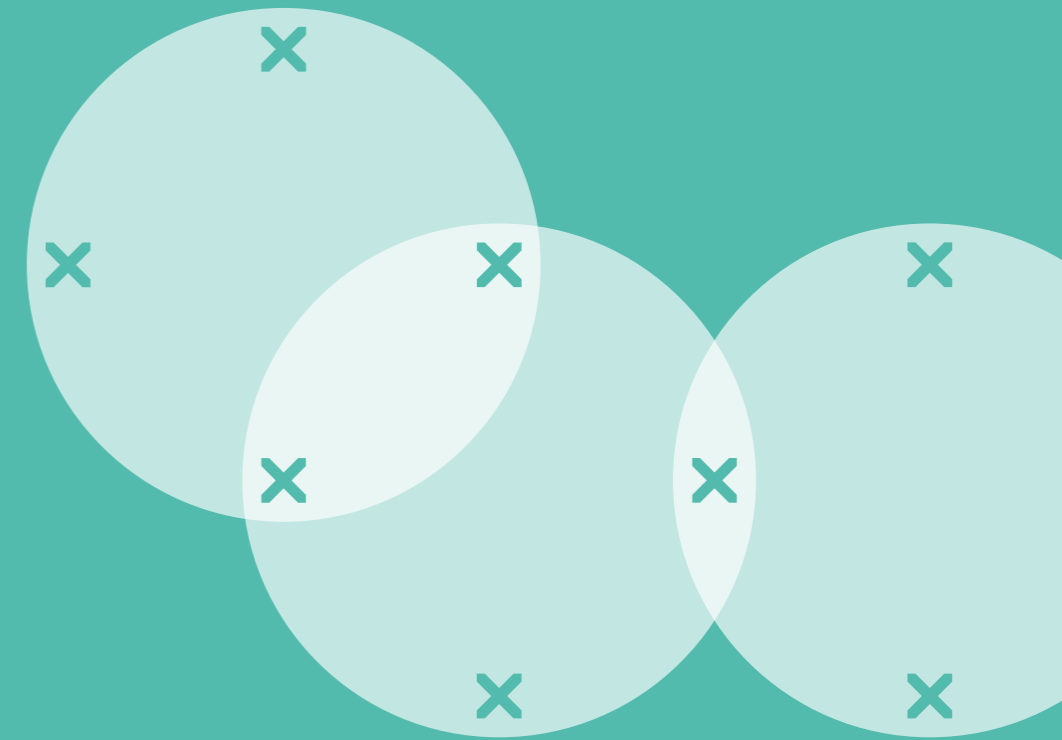

Avant-propos

Trouver la voie vers la durabilité est souvent un processus compliqué, long, coûteux, et il faut être extrêmement discipliné. Le vrai progrès peut être atteint uniquement si chaque personne de l'entreprise a la même motivation intrinsèque à s'améliorer et à se mettre au défi, en permanence. Chez Dataflex, nous avons cette culture : nous suivons notre propre voie et travaillons dur pour atteindre nos objectifs.

En termes de durabilité, nous sommes les leaders de notre secteur et sommes transparents et honnêtes sur nos performances. Malheureusement, nombre de nos concurrents ne le sont pas.

La durabilité ne devrait pas être un outil marketing. Et nous ne ferons aucune déclaration mensongère ou ne nous prononcerons pas sur certains problèmes simplement parce que d'autres le font.

Les développements sont souvent plus lents qu'on ne le voudrait. Parfois, nous agissons dans la précipitation ou avons des idées que nos marchés ne sont pas (encore) prêts à accepter. Néanmoins, nous sommes convaincus que la durabilité jouera un rôle de plus en plus important, les utilisateurs finaux prenant des décisions plus réfléchies et recherchant si les déclarations d'une entreprise sont vraiment et factuellement correctes.

Pour renforcer sa crédibilité en tant qu'entreprise, Dataflex souhaite devenir une entreprise B Corp d'ici 2022. Cela implique la surveillance et la certification de nos performances écologiques et sociales. Nous avons débuté le processus de certification en 2021 et, même si nous faisons déjà nombre de choses correctement, le processus nous a fourni de nombreuses informations utiles sur la façon dont nous pouvons encore nous améliorer dans ces domaines à l'avenir.

Nous sommes convaincus que vous remarquerez les modifications apportées au cours des prochaines années.

Roderik Mos
Propriétaire et Directeur Général



Avant-propos	4
Introduction	7
Rétrospective	8
Réflexions sur nos objectifs et nos réalisations	8
Gouvernance	10
Travailleurs	10
Communauté	11
Environnement	12
Clients	13
Faits marquants 2021	14
Chronologie de Dataflex	16
Produits	18
Nouveaux produits	19
Mesurer l'impact de nos produits	20
Conditionnement	20
Circularity Program	20
Produits de la deuxième chance	21
Produits donnés	21
Impact de l'entreprise	23
Diminution de notre impact	24
Health, Wellness & Happiness Team	28
Circularity Project Team	30
Dataflex en tant qu'employeur	32
Communications et collaborations	36
Communications	36
Histoires durables	36
Rapport de durabilité	36
Collaborations	37
Trees for All	37
Inside/Inside	38
DuOn	39
Prochaines étapes	40
Objectifs pour 2022-2024	40
Gouvernance	40
Travailleurs	40
Communauté	40
Environnement	41
Clients	41
Conclusion	42

Contents

4

7

8

8

10

10

11

12

13

14

16

18

19

20

20

20

21

21

23

24

28

30

32

36

36

36

36

37

37

38

39

40

40

40

40

40

41

41

42



Introduction

Bienvenue dans cette quatrième édition de notre rapport de durabilité. Dans ce rapport, nous vous informons sur nos accomplissements annuels ainsi que sur nos nouveaux objectifs. Nous vous informons également de l'avancement de nos projets, nouveaux ou en cours, concernant notre impact social et environnemental. Avec ce rapport, nous cherchons à rester transparents et à vous guider tout au long de notre parcours vers des pratiques encore plus durables.



Gouvernance



Travailleurs



Communauté



Environnement



Clients

Rétrospective

Réflexions sur nos objectifs et nos réalisations

Pour nous, l'année 2021 fut l'année de la reprise. Après une année 2020 agitée en raison des nombreux défis associés à la pandémie de COVID, notre objectif était de nous relever encore plus forts. Malgré le fait que ces défis associés à la COVID n'ont pas miraculeusement disparu en 2021, nous avons largement réussi à atteindre cet objectif. Outre la commercialisation de nouveaux produits et les nouvelles collaborations sur d'incroyables projets de décoration intérieure, l'une de nos priorités de l'année étaient de faire progresser davantage vers notre objectif de devenir une entreprise véritablement durable.

Avant tout, nous sommes fiers d'annoncer que nous avons soumis notre candidature pour devenir une entreprise certifiée B Corp. Comme vous l'avez peut-être déjà appris dans nos rapports de durabilité précédents, notre principal objectif pour les années à venir est de devenir une entreprise certifiée B Corp. Désormais, nous attendons notre évaluation et espérons faire partie de cet incroyable mouvement très bientôt.

Ci-dessous, vous trouverez une mise à jour rapide sur les objectifs que nous nous sommes imposés pour l'année 2021, classés en cinq domaines d'impact. Cette structure est utilisée dans le B Impact Assessment afin d'évaluer les performances sociales et environnementales d'une entreprise, et permet de nous guider de manière holistique dans nos efforts en termes de durabilité. Cela signifie que nous nous efforçons de nous améliorer dans chacun des cinq domaines : Gouvernance, Travailleurs, Communauté, Environnement et Clients.

Mise à jour sur les objectifs 2022-2024



Gouvernance

Revoir et communiquer toutes les politiques et tous les systèmes de l'entreprise.

Nous avons identifié le service R&D, notamment la gestion de produits, comme point le plus important pour commencer. Ce processus est sur le point d'être terminé et les autres services suivront.

Améliorer les systèmes de retour d'information, d'engagement et de suivides parties prenantes.

Pour nos revendeurs et nos clients finaux, nous avons mis en place des systèmes pour améliorer le retour d'information, l'engagement et le suivi. Grâce à notre enquête sur la satisfaction des clients et à notre site Trustpilot, nous avons reçu des commentaires précieux de la part de ces parties prenantes. Les informations que nous avons reçues par le biais de ces canaux sont analysées et formulées en nouveaux points d'action pour les services concernés. En 2022, nous continuerons à mettre en œuvre des systèmes pour inclure nos autres parties prenantes.

Mettre en place un système de gestion sociale conforme à la norme ISO 26000 et au B Impact Assessment (BIA).

Le système de gestion sociale est en cours d'intégration dans notre système de gestion existant conforme aux normes ISO 9001 et 14001. Ces fondations ont été soumises pour examen le 1er novembre 2021. Nous devons encore les intégrer au système de gestion, et ce sera un processus continu.

Inclure de nouveaux modèles prenant en charge les décisions sociales et environnementales au sein de l'entreprise.

Les examens annuels des performances comprennent désormais une section sur la contribution sociale et environnementale.

Lancer le feedback à 360 degrés pour les employés.

Le retour d'information à 360 degrés n'est pas encore arrivé. En 2021, nous avons cherché le bon outil pour nous permettre de mettre en œuvre un processus anonyme et automatisé. Nous prévoyons de transformer le cycle de performances dans son ensemble au deuxième trimestre de 2022.



Travailleurs

Commencer à mesurer la satisfaction des employés et fixer des objectifs pour 2021.

En 2021, nous avons continué à mener nos enquêtes de satisfaction des employés, mais nous avons décidé de réduire la fréquence à deux fois par an. La satisfaction globale des employés reste élevée avec une note de 8/10.

Mettre en place des audits sociaux réguliers dans les sites de production de tous les principaux fournisseurs.

Cet objectif a été mis en pause en raison des restrictions de voyages associées à la COVID. Il sera mis en place en 2022.

Établir des listes de fournisseurs locaux privilégiés et fixer des objectifs d'achats locaux.

Pour toutes les marchandises associées à un service, nous comptons exclusivement sur les fournisseurs locaux. Pour nos biens commerciaux, cette modification est plus complexe et sera mise en place de façon graduelle.

Nous avons établi des relations solides et à long terme avec les fournisseurs des produits présents dans notre gamme actuelle. Certains d'entre eux se trouvent en Europe et d'autres en Asie.

Pour tous les nouveaux produits, nous recherchons des producteurs plus proches de notre siège social, comme nos guide-câbles fabriqués à partir de polypropylène 100 % recyclé, que nous fabriquons aux Pays-Bas.

Mettre en place une structure pour les investissements communautaires.

Nous sommes engagés à compenser annuellement notre impact total de CO₂ avec l'aide de notre partenaire, Trees for All (Des arbres pour tous). En plus de réduire notre impact, nous avons également un effet positif sur le [Parc national de Kibale](#) en Ouganda.

Pour avoir un impact positif similaire sur nos communautés locales, nous avons lancé un programme de bénévolat, par le biais duquel les employés peuvent passer 8 heures par an à effectuer du bénévolat pendant les heures de travail rémunérées.

Chaque année, nous participons également à la journée mondiale du nettoyage de notre planète.



Communauté



Environnement

Ajouter une balise d'identification des ressources (passeport matériel) à Ecosheets

Nos données ACV mises à jour incluent désormais les données nécessaires à la création de passeports de matériaux pour nos produits. Vous pouvez les consulter sur la deuxième page de la nouvelle Ecosheets à venir, qui sera publiée au cours du deuxième trimestre de 2022.

Fixer des objectifs d'impact pour 2021.

Pour tous les nouveaux produits, nous avons pour objectif d'atteindre un score d'ACV inférieur d'au moins 20 % ou un score de circularité supérieur de 15 % à celui des produits comparables existants.

Avec pour référence les chiffres de 2020, nous avons pour but de diminuer notre propre consommation d'électricité de 10% en 2021. La consommation d'électricité de notre siège social a diminué de 11 % par rapport à 2020 (de 131 975 kWh à 117 376 kWh). La consommation de notre salle d'exposition a diminué de 10,4 %.

Collaborer avec des partenaires de production pour évaluer les possibilités d'utiliser des solutions innovantes permettant de réduire l'impact environnemental des processus de production.

Nous avons effectué le premier changement de méthode de production au troisième trimestre 2020. Il s'agissait de nos barres d'outils Viewlite qui étaient nos premiers produits, en eux-mêmes, neutres en carbone.

Nous devrions être en mesure de déclarer davantage de progrès en 2022, avec un produit que nous développons au sein de notre équipe du projet de circularité économique.

Prendre des mesures pour réduire notre impact direct.

Une isolation supplémentaire de l'enveloppe extérieure du bâtiment (murs et fenêtres) sera mise en place au troisième trimestre de 2022. Les économies subséquentes sont estimées à environ 20 % et devraient avoir un impact visible en 2023.

Réduire la consommation de gaz de 7 % par an.

Nous espérons mener à bien ce projet, y compris l'installation de panneaux solaires, en 2022.

Réduire la consommation d'électricité de 10 %.

Nous avons installé des lampes à DEL dans le hall principal au troisième trimestre de 2020, et dans les deux autres halls à la fin du mois de juillet 2021. Les finitions ont été effectuées en mars 2022. Les économies subséquentes varient chaque mois, mais en juillet 2021 par exemple, la consommation était inférieure de 35 % par rapport à juin 2021 et inférieure de 43 % par rapport à juillet 2020.

Aborder l'impact des voyages.

Notre impact lié aux voyages est resté aussi faible en 2021 qu'en 2020. Notre but est de ne pas le laisser réaugmenter jusqu'au niveau de 2019.

Augmenter la teneur en matériaux recyclés des produits existants.

Aucun progrès notable à déclarer. Nous nous sommes renseignés sur la possibilité d'augmenter le pourcentage de matériaux recyclés auprès de certains fournisseurs, mais nous n'avons pas encore conclu d'accords. Nous relançons la discussion avec une nouvelle et plus grande équipe de développement de produits.

Introduire des produits circulaires pour le travail à domicile.

Après une longue période de recherche, nous avons trouvé un matériau qui répond à nos exigences et avons démarré la phase de conception. Les premiers prototypes devraient être prêts au troisième trimestre de 2022.

Augmenter le personnel de vente pour mieux servir les marchés actuels.

En 2021, notre équipe s'est agrandie avec deux nouveaux responsables des comptes pour le sud de l'Allemagne, et un nouveau responsable des ventes pour la Belgique.

Introduire de nouveaux produits.

Nous avons commercialisé une nouvelle gamme de bras supports écran Viewprime personnalisé aux demandes du marché actuel. Davantage de produits seront commercialisés en 2022.



Clients



En haut: Nous avons participé au « Langste boswandeling van Nederland »..
En bas: Des records battus ! Nous avons collecté 52,7 kg de déchets lors de la journée mondiale du nettoyage de notre planète.

En bas: Nous restons neutres en carbone!

En haut à droite: Nous avons calculé l'indicateur de circularité des matériaux pour 15 de nos produits les plus vendus.
En bas: Ces 11 moustaches ont collectés 4 000 € lors du défi Dataflex Movember.

En bas à droite: Nous avons développé ce nouveau mode d'emballage, plus durable.

Faits marquants 2021

Il est temps de revenir sur certains de nos temps forts de 2021 !

2013

Des écrans plats doubles à faible consommation d'énergie ont été installés sur tous les lieux de travail afin d'améliorer l'efficacité des travailleurs et de réduire la quantité de documents imprimés.

2015

Passage à un éclairage LED et à une climatisation hyper efficace dans les bureaux.

Un broyeur transformant le carton à jeter en matériau de remplissage protecteur a été mis en place.

2017

Nous passons au gaz naturel, compensant son impact CO₂.

Nous sommes le premier fabricant d'accessoires ergonomiques au monde à partager des ACV pour nos produits.

2014

Le premier véhicule électrique et la première station de recharge au siège social ont été achetés.

Nous adoptons l'énergie verte !

2016

Nous bannissons tout le polystyrène des emballages Dataflex.

2018

Les fiches éco sont publiées sur les pages des produits.

Lancement du programme de retour Dataflex.

Nous publions notre premier rapport de durabilité.

2019

Nous participons à la mise en place des premières règles sur les catégories de produits du secteur pour les accessoires ergonomiques.

Première entreprise de notre secteur à publier les déclarations environnementales de produit.

Les 15 premières déclarations environnementales de produit sont créées.

Nous devenons la première entreprise neutre en carbone dans le secteur de l'aménagement des bureaux.

La première Health, Wellness & Happiness Team est créée.

Nous commençons le compostage au bureau.

2021

Pour commencer, nous avons calculé l'indicateur de circularité des matériaux pour 15 produits.

Un éclairage à DEL est installé dans notre entrepôt et les Quookers dans notre siège social.

Lancement du programme de bénévolat Dataflex.

2020

Nous lançons notre gamme de guide-câbles en polypropylène 100 % recyclé.

Pour réduire le plastique dans les emballages à un minimum absolu, les premiers produits sont emballés dans du papier de soie.

Introduction de notre nouveau format de blog en ligne « Histories durables ».

Nos barres d'outils Viewlite deviennent nos premiers produits, en eux-mêmes, neutres en carbone.

2022

Lancement du Circularity Program.

Remise à neuf de 100 bras supports écran Viewmaster.

Chronologie de Dataflex



Produits

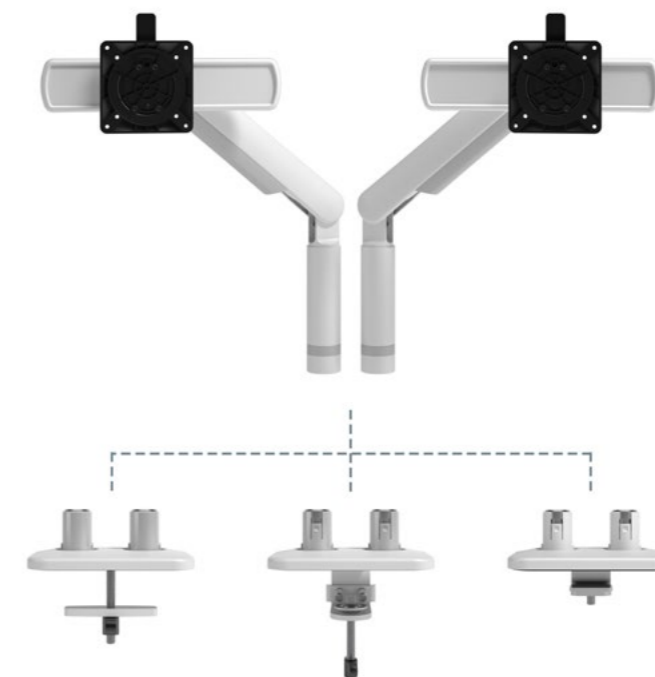

Nouveaux produits

En avril 2021, nous avons passé une étape importante dans le lancement d'une toute nouvelle collection sur notre site internet. Viewprime a été notre première nouvelle collection depuis la commercialisation de la collection Viewgo en 2015.

Viewprime a déjà connu un succès considérable l'année dernière. La collection répond aux besoins du marché pour un bras support écran très flexible qui occupe le moins de place possible sur le bureau. Le bras support écran Viewprime peut être ajusté d'un simple touché et propose de grands avantages ergonomiques aux utilisateurs. Cela comprend la possibilité de placer votre écran d'ordinateur en position quasiment horizontale par rapport à votre bureau, ce qui en fait un produit très ergonomique pour les personnes portant des lunettes à double foyer.

Viewprime est notre première collection pour laquelle nous avons mis en œuvre un nouveau mode d'emballage sans plastique (pour en savoir plus, consultez le chapitre « [Emballage](#) »).

Mesurer l'impact de nos produits

Pour gérer et réduire notre impact sur l'environnement, nous devons savoir où nous avons un impact. Pour mesurer l'impact de nos produits, nous conduisons des analyses du cycle de vie (ACV), et en publions les résultats sous forme d'Ecosheets et de déclarations environnementales de produits (DEP). Et nous le ferons pour chaque nouveau produit que nous ajouterons à notre gamme.

Au deuxième trimestre de 2022, nous lancerons une nouvelle version de nos Ecosheets, qui comprennent un passeport matériel plus détaillé, fournissent des informations sur le pourcentage de contenu recyclé par matériau, sur la recyclabilité et sur le potentiel de réchauffement global par matériau.



Conditionnement

Nous utilisons du papier recyclé comme matériau de remplissage depuis 2015 et emballons nos produits dans du carton recyclé depuis toujours. Mais nous souhaitons aller plus loin et tenter de réduire la quantité de plastique que nous utilisons à un minimum absolu.

Ainsi, nous commençons à utiliser du papier de soie au lieu des sacs en plastiques pour protéger nos produits des éraflures lors de l'expédition, et nous emballons notre gamme Viewprime et la totalité du nouveau stock entrant de notre gamme Viewlite de cette manière. Et le seul plastique utilisé pour emballer notre guide-câble (lui-même fabriqué à partir de polypropylène 100 % recyclé) est l'autocollant en plastique pour étiqueter la boîte à outils.

Nous prévoyons d'utiliser ce nouvel emballage sur toutes nos gammes de produits. Cependant, nous devons veiller à ce que nos produits ne subissent aucun dommage lors du transport et arrivent chez nos clients en excellent état, car l'impact environnemental d'un produit endommagé renvoyé serait bien plus important que les petits bénéfices d'un emballage sans plastique.

Circularity Program

Nos conceptions indémodables et matériaux de haute qualité signifient que tous les produits Dataflex sont conçus pour durer. En outre, nos produits sont modulables et nous utilisons des matériaux à la fois recyclés et recyclables pour les fabriquer. Nous calculons également l'impact de nos produits et publions les résultats (voir le point « Mesurer l'impact de nos produits » ci-dessus). Et depuis 2020, nous nous engageons à compenser notre impact environnemental total chaque année jusqu'au moment où nos activités seront entièrement neutres en carbone.

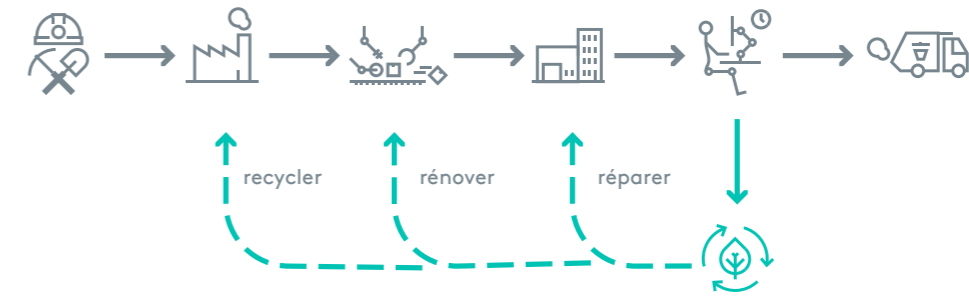

Mais nous ne comptons pas nous arrêter là !

Nous avons déjà mis en place notre Accord de recyclage et notre Programme de retour pour les clients, lesquels ont pour objectif de récupérer nos produits à la fin de leur utilisation pour garantir que des matériaux de haute qualité ne soient pas gaspillés. Mais, avec le [Circularity Program](#), nous voulons aller plus loin et faciliter l'adhésion des clients à l'option la plus durable.

Le Circularity Program a pour but de prolonger la durée de vie de nos produits autant que possible et de faire en sorte que leur valeur reste la plus élevée possible. L'excellente qualité des matériaux présents dans nos produits, comme l'acier et l'aluminium, signifie qu'ils sont sûrs d'être recyclés si un client décide de s'en débarrasser à la fin de leur phase d'utilisation. Mais le recyclage n'est pas la meilleure option. Nous faisons donc notre possible pour réparer et remettre à neuf les produits qui nous sont renvoyés et nous leur offrons une nouvelle vie. Et si les produits ou pièces sont trop endommagés pour cela, nous veillons à ce qu'ils soient correctement recyclés.

Avec le Circularity Program, nous pouvons effacer jusqu'à 90 % de l'impact environnemental créé durant le premier cycle de vie. Nous avons déjà commencé nos efforts : au premier trimestre de 2022, nous avons repris, réparé et remis à neuf 100 bras Viewmaster, puis nous les avons réintroduits sur le marché. Le lancement officiel du Circularity Program aura lieu au deuxième trimestre de 2022.

Cela vous intéresse ?

Contactez-nous à l'adresse circularityprogram@dataflex-int.com pour plus d'informations.

Produits de la deuxième chance

Les produits qui nous sont renvoyés sont réparés ou remis à neuf et revendus en tant que « Produits de la deuxième chance ». Avec seulement quelques éraflures, ils ont proposés à nos clients à un prix réduit. Le stock actuel de Produits de la deuxième chance peut être demandé auprès de notre équipe de vente.

Produits donnés

Nous avons mis en place un programme permettant de donner des produits aux communautés n'ayant pas les moyens de les acheter. Par exemple, en 2021, nous avons fait don de produits à l'initiative environnementale « No Plastic in My Sea » du CRP EPNAK à Bordeaux, France (un centre de reconversion professionnelle pour les personnes atteintes de handicap) ; et à Your Sanctuary (Votre sanctuaire), un sanctuaire pour les femmes situé à Woking, au Royaume-Uni.



Impact de l'entreprise

Nous travaillons en permanence à réduire l'impact négatif que nous avons sur l'environnement. Pour cela, nous examinons non seulement notre propre impact direct (champs d'application 1 et 2), mais aussi l'impact indirect à travers l'ensemble de notre chaîne d'approvisionnement (champ d'application 3).

Il s'agit de rendre les installations de notre entreprise encore plus efficaces sur le plan énergétique, de minimiser les voyages professionnels, de commercialiser de nouveaux produits plus durables, et de repenser la conception de nos emballages. Nous examinons notre impact du point de vue du cycle de vie et prenons des mesures importantes pour le réduire.

En plus de réduire notre impact négatif sur l'environnement, nous travaillons à augmenter notre impact positif sur l'environnement et la société par le biais d'initiatives comme le programme de bénévolat Dataflex, les produits données et les projets organisés par notre Health, Wellness & Happiness Team.

Diminution de notre impact

Gaz, eau et électricité

Gaz

Malheureusement, notre consommation de gaz a augmenté de 26 % en 2021 par rapport à 2020. Étant donné que parmi ces trois ressources énergétiques, le gaz a, de loin, le plus grand impact environnemental, nous espérons de meilleurs résultats. L'explication est simple : le climat froid du début de l'année 2021 a duré bien plus longtemps que les années précédentes.

Nous essayons de résoudre ce problème en rénovant nos bâtiments. L'entrepôt est chauffé au gaz, ce qui en fait le plus grand contributeur de notre impact direct. Une nouvelle isolation de toiture et dans l'entrée de l'entrepôt devrait réduire la perte de chaleur. Il est cependant difficile d'estimer à quel point. Nous nous penchons également sur la possibilité d'installer un sas d'étanchéité dans le hall des marchandises entrantes. Lorsque la porte basculante est ouverte, les lamelles en caoutchouc scellent l'espace entre le camion et le bâtiment. Les travaux de rénovation ont commencé au premier trimestre de 2022 et continueront tout au long de l'année.

Eau

La consommation d'eau a un très faible impact. Néanmoins, la consommation a diminué de 207 m³ en 2020 à 140 m³ en 2021. Bien que cette baisse soit difficile à expliquer, il est évident qu'elle est en partie le résultat de nos nouvelles pratiques de travail hybride : s'il y a moins de personnes au bureau, le lave-vaisselle, les toilettes et autres installations sont tout simplement moins utilisées.

Électricité

En 2021, notre utilisation d'électricité a diminué de 11 % par rapport à 2020.

Dans le graphique ci-dessous, vous pourrez constater une baisse significative en juillet. Cela résulte de l'installation d'éclairage à DEL dans deux halls d'entrepôt à la fin du mois de juin. Cependant, la transition vers davantage d'unités de chauffage électrique dans les bureaux signifie que la consommation a de nouveau augmenté à la fin de l'année. En 2022, nous prévoyons de rénover certaines fenêtres de nos bureaux qui, au fil des ans, ont perdu en isolation. Le remplacement des véhicules de fonction hybrides par des véhicules totalement électriques constitue un autre facteur ayant pu contribuer à l'augmentation de la consommation d'énergie. À fin de 2021, plus de kilomètres ont été effectués, et davantage d'électricité a donc été consommée.

Consommation de gaz annuelle (m³)

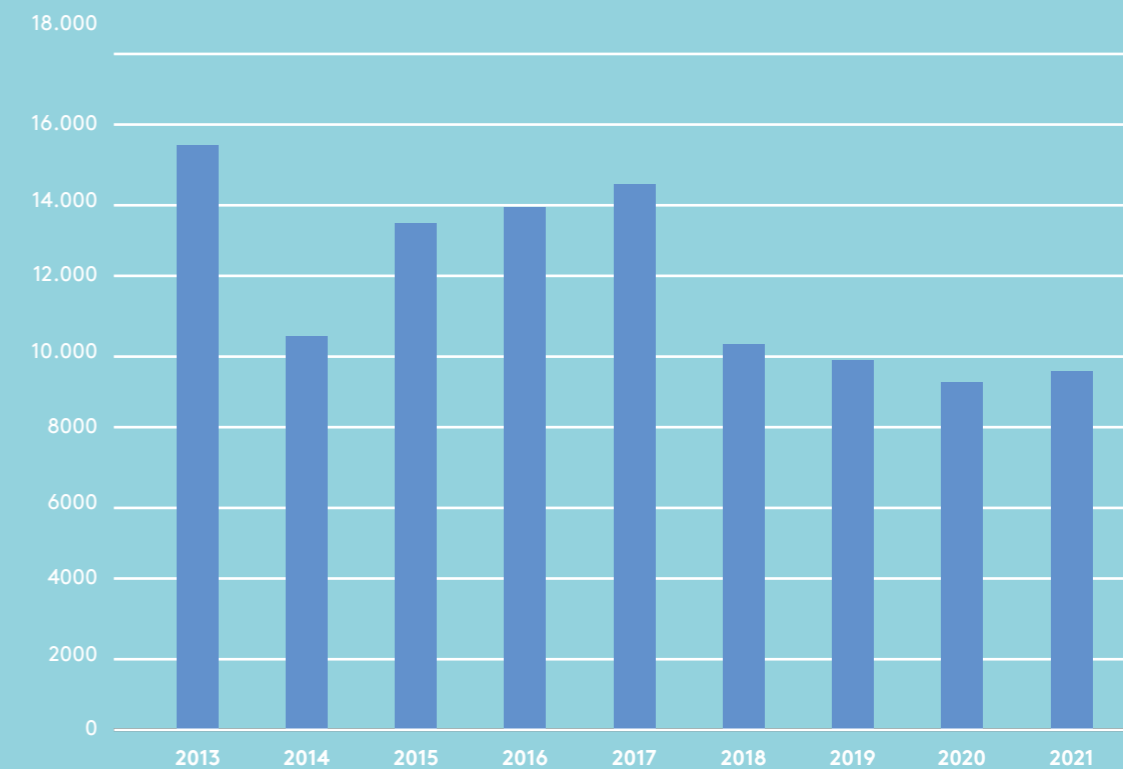

Consommation d'électricité par mois

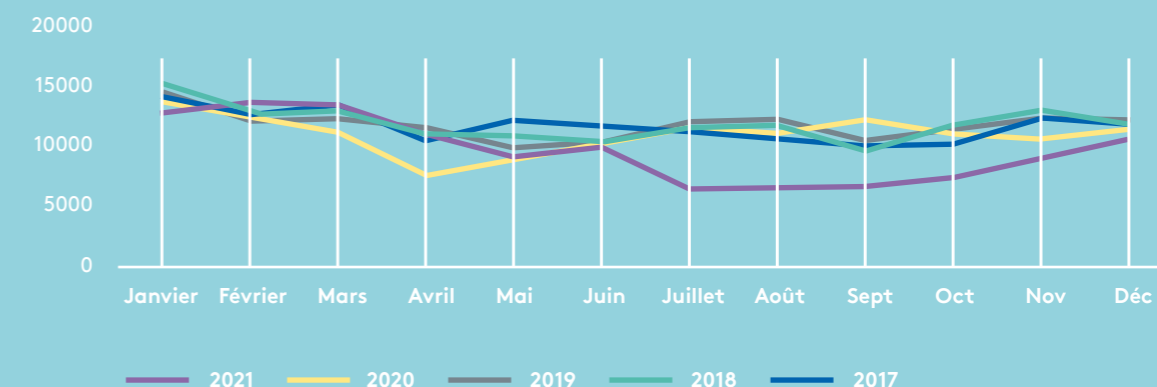

Voyages professionnels

En 2021, nous avons pris aussi peu l'avion qu'en 2020. Notre objectif est de maintenir l'impact des voyages professionnels au niveau le plus faible possible. Lorsque les affaires reprendront leur cours habituel au cours des prochaines années, nous ferons de notre mieux pour maintenir les niveaux en dessous de ceux de nos meilleures années de 2018 et 2019, et nous encouragerons fortement la vidéoconférence comme alternative aux voyages d'affaires.

Distance du vol et impact par catégorie (km)

	<700		700-2500		>2500		Tous les vols	
	Distance (km)	Impact (équivalent CO ₂ par kg)	Distance (km)	Impact (équivalent CO ₂ par kg)	Distance (km)	Impact (équivalent CO ₂ par kg)	Distance (km)	Impact (équivalent CO ₂ par kg)
2016	16748	2828	8202	903	56450	6218	81400	9949
2017	33404	5641	16372	1803	26520	2921	76296	10365
2018	25089	4237	21063	2320	135420	14916	181572	21473
2019	24888	4203	54899	6047	121707	13406	201494	23656
2020	8932	1508	10780	1187	0	0	19712	2696
2021	14066	2375	3502	386	0	0	17568	2761

Impact résultant des voyages professionnels de Dataflex (équivalent CO₂ par kg)

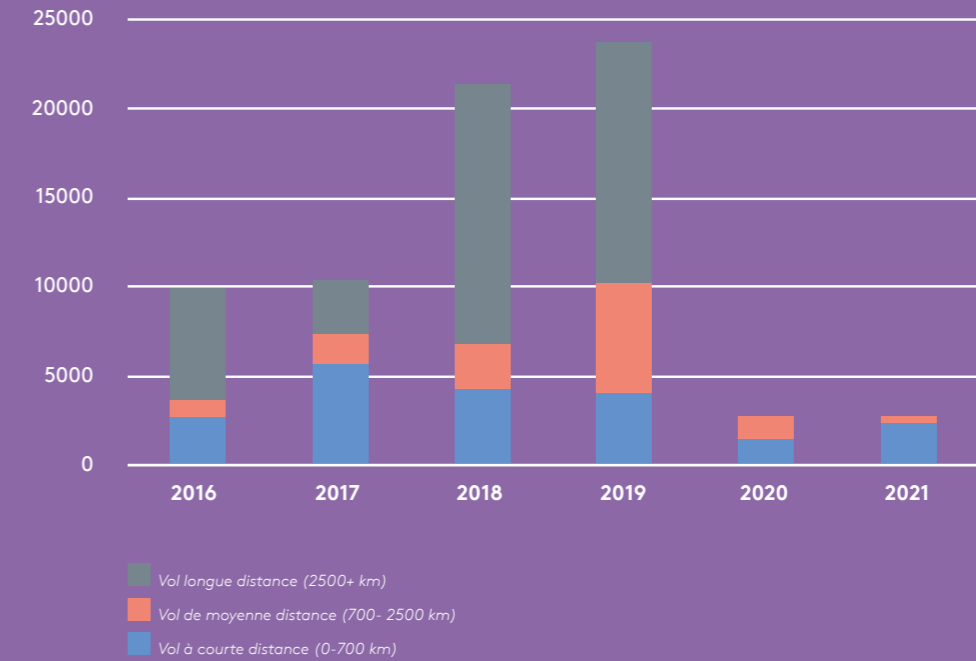

Health, Wellness & Happiness Team

En 2019, nous avons créé le Health, Wellness & Happiness team (HWH). Les membres de cette équipe changent chaque année, mais l'objectif reste le même : l'équipe HWH organise diverses initiatives environnementales et sociales au sein de l'entreprise. Ces initiatives sont conçues pour avoir un impact positif sur nos communautés locales et employés.

Voici quelques-unes des initiatives de 2021 :

Pour sensibiliser davantage à la consommation de plastique dans notre vie quotidienne, l'équipe HWH a invité tous les employés de Dataflex à participer au défi Juillet sans plastique (Plastic Free July). Pendant un mois, l'équipe a essayé d'éviter les emballages en plastique et d'opter pour des alternatives plus durables.

Nous avons marché ! La « Langste boswandeling van Nederland » (Plus longue randonnée en forêt aux Pays-Bas) est un événement organisé par Trees for All (Des arbres pour Tous), qui plante un arbre pour chaque 5 km parcourus. Nous avons marché un total de 109 km, assurant ainsi la plantation de 21 arbres.

Pour la troisième fois d'affilée, nous avons participé à la journée mondiale du nettoyage de notre planète. Avec notre équipe, nous avons collecté 52,6 kg de déchets dans les environs de notre siège social à Krimpen aan den IJssel.

En novembre, nous avons participé au défi novembre végétarien. Après un déjeuner végétarien partagé, notre équipe a essayé d'incorporer plus de repas végétariens dans leur régime alimentaire, suivant les recettes de notre propre livre de cuisine végétarien Dataflex.

Le mois de novembre a été marqué par un autre événement lorsque 11 hommes courageux de l'équipe Dataflex ont participé au défi Movember. Ils ont commencé le mois parfaitement rasés, puis ont laissé pousser de fabuleuses moustaches en novembre, qui ont été sponsorisées par les collègues, familles et amis, pour un total de 4 000 € en dons pour la recherche et les campagnes portant sur les problèmes de santé des hommes.

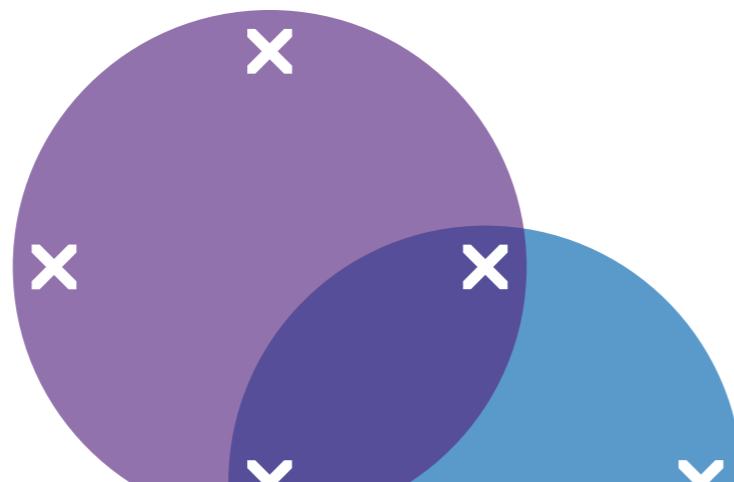

Nous avons participé au « Langste boswandeling van Nederland ».



Des records battus ! Nous avons collecté 52,7 kg de déchets lors de la journée mondiale du nettoyage de notre planète.



Ces 11 moustaches ont collecté 4 000 € lors du défi Dataflex Movember.

Circularity Project Team

En 2020, nous avons créé Le Circularity Project Team. Celle-ci se compose de quatre employés, provenant chacun d'un service différent. Ensemble, ils ont travaillé à introduire des produits et des pratiques commerciales qui suivent les principes de l'économie circulaire.

L'un des objectifs consistait à développer une nouvelle gamme de produits circulaires. Après avoir effectué des recherches, nous avons finalement trouvé un fournisseur local d'un matériau qui répond à toutes nos exigences : il est fabriqué aux Pays-Bas, 100 % à base de plantes, recyclable, biodégradable et n'émet aucun CO₂. Le partenariat sera lancé en 2022 et nous espérons avoir un premier prototype au troisième trimestre de 2022.

Nous avons également pris des mesures visant à prolonger la durée de vie de nos produits par le biais de notre programme de circularité (pour en savoir plus, voir le point « Programme de circularité » ci-dessus), dans le cadre duquel nous réparons et remettons à neuf les produits retournés et les commercialisons pour une nouvelle phase d'utilisation.

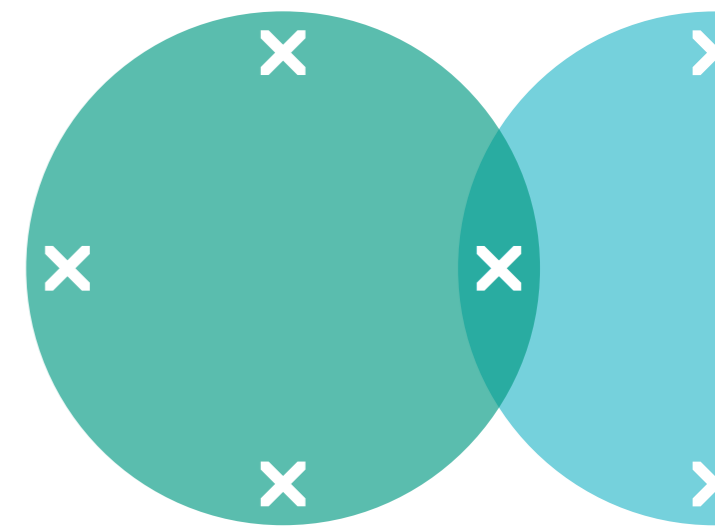
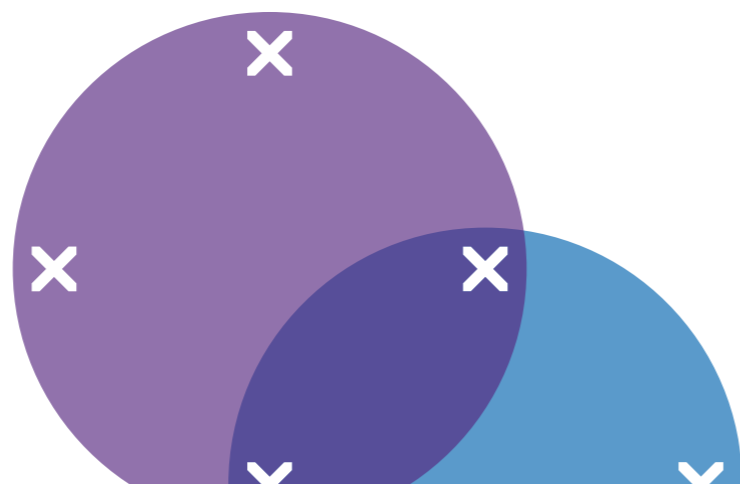

Dataflex en tant qu'employeur

En tant qu'entreprise, nous faisons notre possible pour agir dans le meilleur intérêt de toutes nos parties prenantes, et nos employés constituent bien évidemment une partie prenante fondamentale. Ce n'est pas pour rien que nous appelons l'équipe Dataflex « notre famille Dataflex » : en tant qu'employeur, nous essayons toujours de protéger le bien-être professionnel, social, physique et financier de chacun de nos collègues.

Qu'il s'agisse des cours de langue ou de cours axés sur les compétences dans des établissements d'enseignement, nos employés bénéficient de possibilités de formation supplémentaires qui leur permettent de travailler à leur propre développement professionnel et personnel.

Les employés ont la possibilité de passer une partie de leurs journées de travail à domicile. Ce principe de travail hybride nous offre le meilleur des deux mondes: le bureau reste le lieu de réunions où nous échangeons des idées, discutons des projets et participons à des événements essentiels à la cohésion sociale et au bien-être. En revanche, lors des jours travaillés à domicile, les employés se concentrent sur les projets et terminent leurs tâches.

Grâce à notre enquête de satisfaction des employés, nous récoltons des informations qui nous aident à améliorer davantage les conditions de travail pour optimiser la satisfaction des employés.

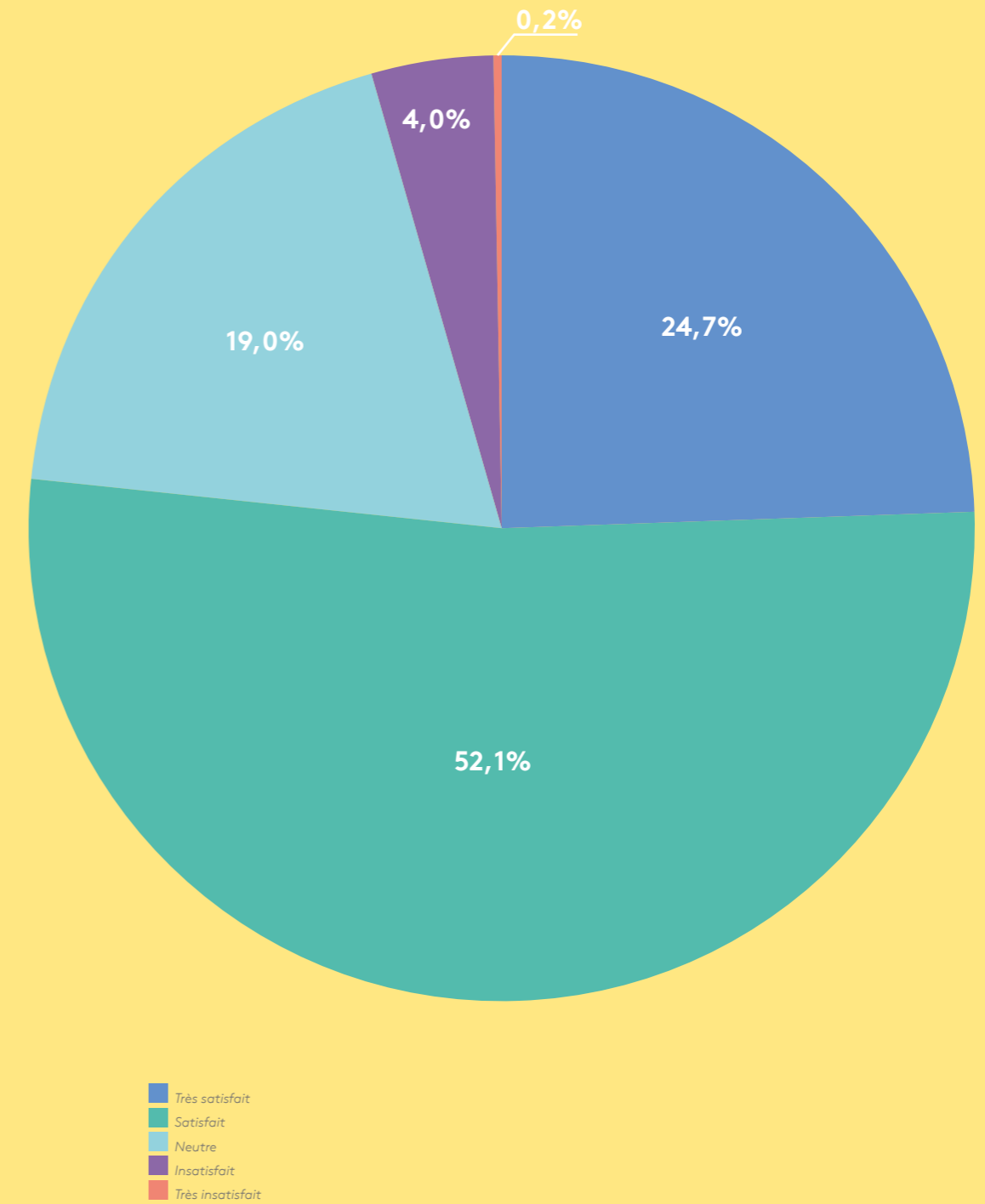

Satisfaction des employés

Communications et collaborations

Communications

Afin d'informer et d'impliquer nos parties prenantes dans nos efforts de durabilité, nous utilisons les canaux et moyens de communication suivants :

Histoires durables

En 2020, nous avons lancé une nouvelle série d'articles sur notre site, appelée [Histoires durables](#). C'est là que nous fournissons des définitions pertinentes et faisons le point sur les efforts de notre entreprise en matière de durabilité. Au cours des deux dernières années, nous avons abordé les analyses du cycle de vie, les Ecosheets, les déclarations environnementales de produit, l'économie circulaire, l'indicateur de circularité des matériaux et l'emballage. Davantage d'éditions seront publiées en 2022.

Rapport de durabilité

Notre premier rapport de durabilité a été publié en 2018 et s'est avéré être l'une des manières les plus efficaces de partager chaque année nos accomplissements, objectifs et projets concernant les questions de durabilité. Cela nous permet de rester transparents sur notre parcours vers la réduction de notre impact environnemental et d'atteindre la vraie durabilité.

Collaborations

Trees for All (Des arbres pour tous)

Depuis 2020, nous travaillons en collaboration avec Trees for All (Des arbres pour tous) de façon à compenser notre impact environnemental. Après avoir calculé notre impact total (champs d'application 1-3), nous compensons ensuite, avec leur aide, nos émissions de CO₂. En 2020, nous étions la première entreprise de notre secteur à devenir neutre en carbone. Compenser notre impact n'est en aucun cas notre objectif final, mais c'est une façon d'éliminer notre impact négatif sur le réchauffement climatique. Nous nous sommes engagés à continuer à compenser notre impact jusqu'à ce que nous atteignons la neutralité carbone au sein de toutes nos activités.

www.treesforall.nl

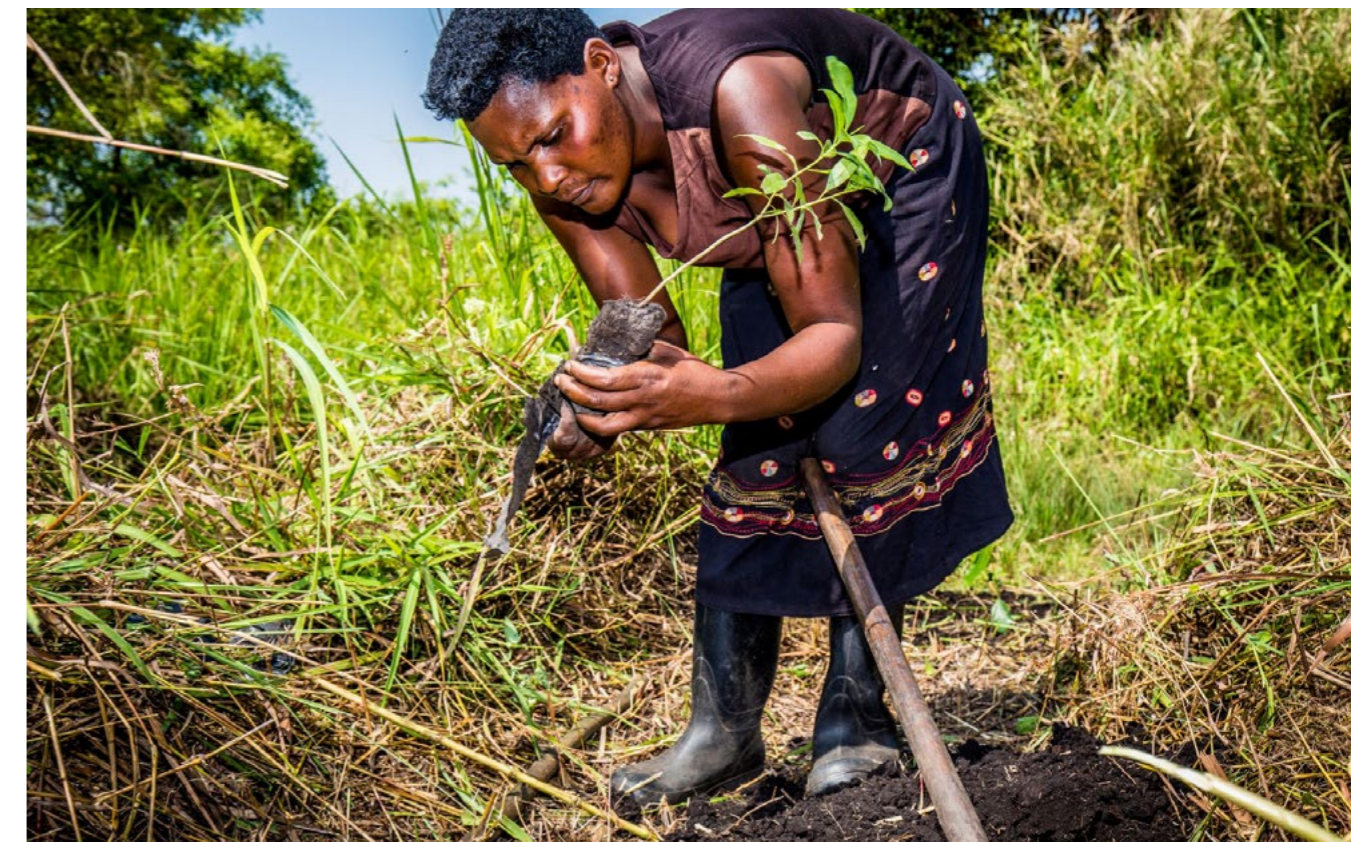

inside inside

Inside/Inside

En 2019, nous avons rejoint Inside/Inside, le site de comparaison indépendant pour les intérieurs durables. Les visiteurs peuvent facilement comparer les impacts environnementaux et sanitaires des produits d'une série de marques et de producteurs et créer leur propre intérieur de bureau durable. L'année dernière, nous avons calculé l'indice de circularité des matériaux (MCI) de 15 produits Dataflex présents sur le site internet Inside/Inside, et en 2022, nous ajouterons 15 autres produits ; nous créerons également des DEP et calculerons le MCI de ces produits.

www.insideinside.nl

inside inside Products and Materials What is INSIDE/INSIDE How to use INSIDE/INSIDE Contact

ENVIRONMENTAL COSTS	2.07 - 0.70 = €1.37
CIRCULARITY INDEX	69%

A product's Environmental Cost Indicator (ECI) offers insights into the environmental impact a product or material has based on its Life-Cycle Assessment (LCA). The [Material Circularity Index \(MCI\)](#) shows how circular the source materials and waste are. [More information](#)

Home / Products and Materials / Furniture / Other / accessories / Addit Bento® monitor riser - adjustable 120

DATAFLEX
Addit Bento® monitor riser - adjustable 120

Add to project

Add to favourites

DuOn

Au quatrième trimestre de 2021, nous avons décidé de lancer un partenariat avec Duurzaam Ondernemen (DuOn, Pratiques commerciales durables [Sustainable Business Practices]), un site internet néerlandais qui connecte désormais 75 entreprises partenaires passionnées, durables et responsables sur le plan social. Sur le site, vous pouvez consulter les dernières nouveautés, découvrir des événements et trouver des postes vacants, tous en lien avec la durabilité.



Nous nous sommes associés au premier trimestre de 2022, rejoignant des entreprises ayant la même mentalité telles que ASN Bank, Henkel, Microsoft et Interface.

www.duurzaam-ondernemen.nl

Duurzaam-ondernemen.nl Nieuws Thema's Columns & interviews Agenda Boekshop MVO Vacaturebank Over Mijn DuOn

Online Kenniscentrum Duurzaam Ondernemen
actueel en inspirerend

Thema's

- Bouw/Infra & Vastgoed →
- Circulaire economie →
- Duurzame producten →
- Klimaat & Energie →
- Mobiliteit & Transport/Logistiek →
- Sustainable Development Goals →
- Verslaggeving & Transparantie →
- Voeding & Landbouw →
- Duurzaamheids-/MVO-professionals →

Nieuws

- BEAT Cycling lanceert BEAT the Waste project rondom het NK Wielrennen
- Bloemenbureau Holland (BBH) laat een nieuw consumentenonderzoek naar duurzaamheid uitvoeren
- KWS legt eerste meters asfalt aan met elektrische asfaltspreidmachine

Prochaines étapes

Notre principal objectif pour 2022-2024 est de devenir une entreprise certifiée B Corp. Pour l'atteindre, nous devons avoir de bonnes performances dans les cinq catégories d'impact (Gouvernance, Travailleurs, Communauté, Environnement et Clients), et nous mettrons donc en place une série d'initiatives pour obtenir et conserver la certification. Pour ce faire, nous nous sommes fixés les objectifs suivants :

Objectifs pour 2022-2024



Gouvernance

Améliorer les systèmes de retour d'information, d'engagement et de suivi de nos parties prenantes.

Commencer à mesurer notre impact social.

Mener des évaluations de la gestion de nos performances sociales et environnementales.

Former les nouveaux employés, et sensibiliser régulièrement le personnel existant, aux pratiques de prise de décision éthiques et aux questions environnementales pertinentes pour Dataflex.



Travailleurs

Lancer le feedback à 360 degrés pour les employés.

Proposer un examen médical préventif à tous les employés.

Élargir notre programme annuel de formation aux compétences de la vie courantes non spécifiques à une carrière.



Communauté

Augmenter notre impact positif sur la communauté locale en promouvant en interne notre programme de bénévolat, qui permet à tous les employés d'effectuer 8 heures de bénévolat par an pendant les heures de travail.

Soutenir davantage de causes caritatives grâce aux dons de produits.

Mettre en place des audits sociaux dans les sites de production de tous les principaux fournisseurs.

Mesurer et augmenter les niveaux de diversité dans l'entreprise.

En accord avec nos objectifs de développement commercial, créer de nouveaux emplois et embaucher du personnel issu de notre communauté locale.

Utiliser des outils tiers d'analyse des risques ou de l'impact pour évaluer nos fournisseurs.

Lancer le Dataflex Circularity Program au deuxième trimestre de 2022.

Augmenter la quantité de matériaux recyclés dans nos produits.

Continuer à travailler avec nos fournisseurs pour trouver davantage de méthodes de production respectueuses de l'environnement.

Introduire une gamme de produits circulaires.

Obtenir la certification du siège social Dataflex de façon à ce qu'il réponde aux exigences d'un programme accrédité de construction écologique.

Augmenter la quantité de produits certifiés écologiques avec une DEP pour 15 à 30 produits d'ici le troisième trimestre de 2022.

Spécifier des objectifs en termes de satisfaction client.

Commencer à mesurer l'impact positif de nos produits sur les utilisateurs.



Environnement



Clients

Conclusion

Une nouvelle année s'est écoulée, au cours de laquelle nous avons fait de notre mieux pour progresser dans la réalisation des objectifs que nous nous étions fixés. Nous pouvons être fiers de ce que nous avons accompli ; nous restons cependant déterminés et impatients de mettre en place de plus grandes mesures l'année à venir. Il s'agit notamment d'obtenir, nous l'espérons, notre B Impact Assessment à la fin de 2022 ; d'élargir notre gamme de produits avec de nouveaux produits encore plus durables ; de rendre encore plus à notre communauté en effectuant plus de travail bénévole ; de continuer à proposer le meilleur service possible à nos clients, notamment en facilitant leurs efforts pour être plus durables ; et, enfin, d'être le meilleur employé possible pour notre merveilleuse famille de collègues.

La durabilité n'est pas une destination mais un voyage continu, et nous continuerons de repousser les limites de ce que nous pouvons faire en tant qu'entreprise pour devenir encore plus durable. De même, des progrès seront réalisés dans le monde qui nous entoure, qu'il s'agisse de matériaux plus performants, de pratiques plus intelligentes, de nouvelles coalitions ou d'initiatives révolutionnaires, ce qui pourrait rendre les choses encore plus possibles. Soyez certains que Dataflex recherchera continuellement de nouvelles possibilités : nous adopterons tout ce qui, selon nous, nous aidera à atteindre nos objectifs. Nous continuerons également d'utiliser ce rapport et d'autres canaux de communications pour nous assurer de rester transparents sur nos efforts.



Nous sommes présents à l'international

www.dataflex-int.com

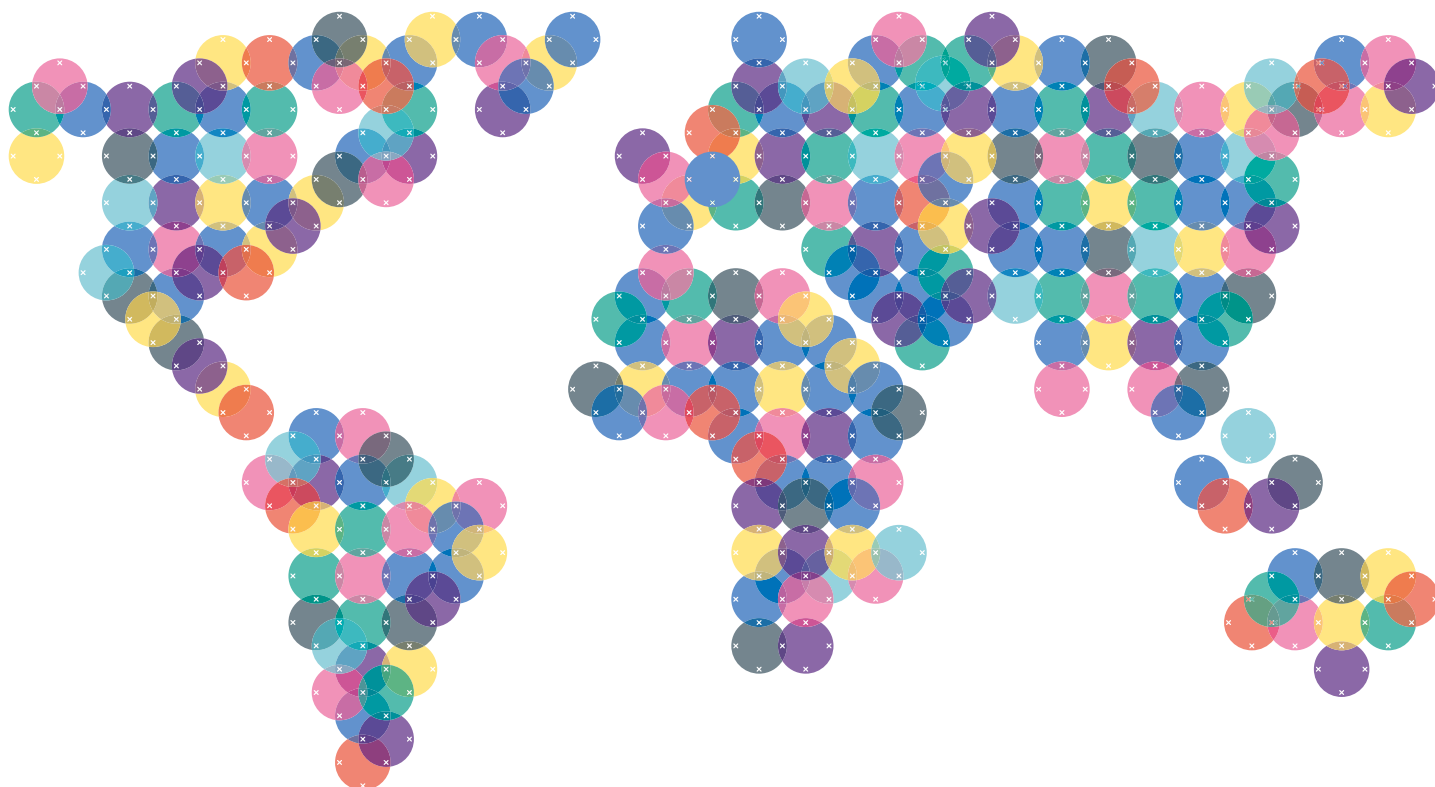

Dataflex International BV
Global
T +31 180 515444
info@dataflex-int.com

Dataflex Deutschland GmbH
Allemagne & Autriche
T +49 211 17607610
info@dataflex.de

Dataflex France Sarl
France
T +33 134 753738
info@dataflex.fr

Dataflex UK
Royaume-Uni & Irlande
T +44 203875 7734
info@dataflex-uk.co.uk

Dataflex Benelux BV
Benelux
T +31 180 530750
info@dataflex.nl

Dataflex Italia Srl
Italie
T +39 02 39197911
info@dataflexitalia.com

dataflex

feeling at work